



• • • the passion for moving

JESPI



Trasporto



• • • the passion for moving

JESPI



1.000 kg



3.000 kg



5,5 km/h



30 %





JESPI

Carrello pianale elettrico



1.000 kg



3.000 kg



5,5 km/h



30 %

- per carichi fino a **1.000 kg**;
- può trainare carrelli fino a **3.000 kg**;
- **ruote pneumatiche** per uso indoor e outdoor;
- autonomia per **8 ore di lavoro**;
- regolazione della **velocità di marcia a 5 livelli**;
- vasta gamma di **pianali standard o personalizzabili** su richiesta.

Scheda tecnica

Nome modello	JESPI
Certificazione	CE
Capacità di carico	1.000 kg
Capacità di traino	3.000 kg
Velocità massima	5,5 km/h
Batterie	AGM 130 Ah
Peso (senza batterie)	81 kg
Lunghezza	1.410 mm
Larghezza	797 mm
Altezza	1.392 mm
Diametro sterzata	4,00 m

Prestazioni su pendenza

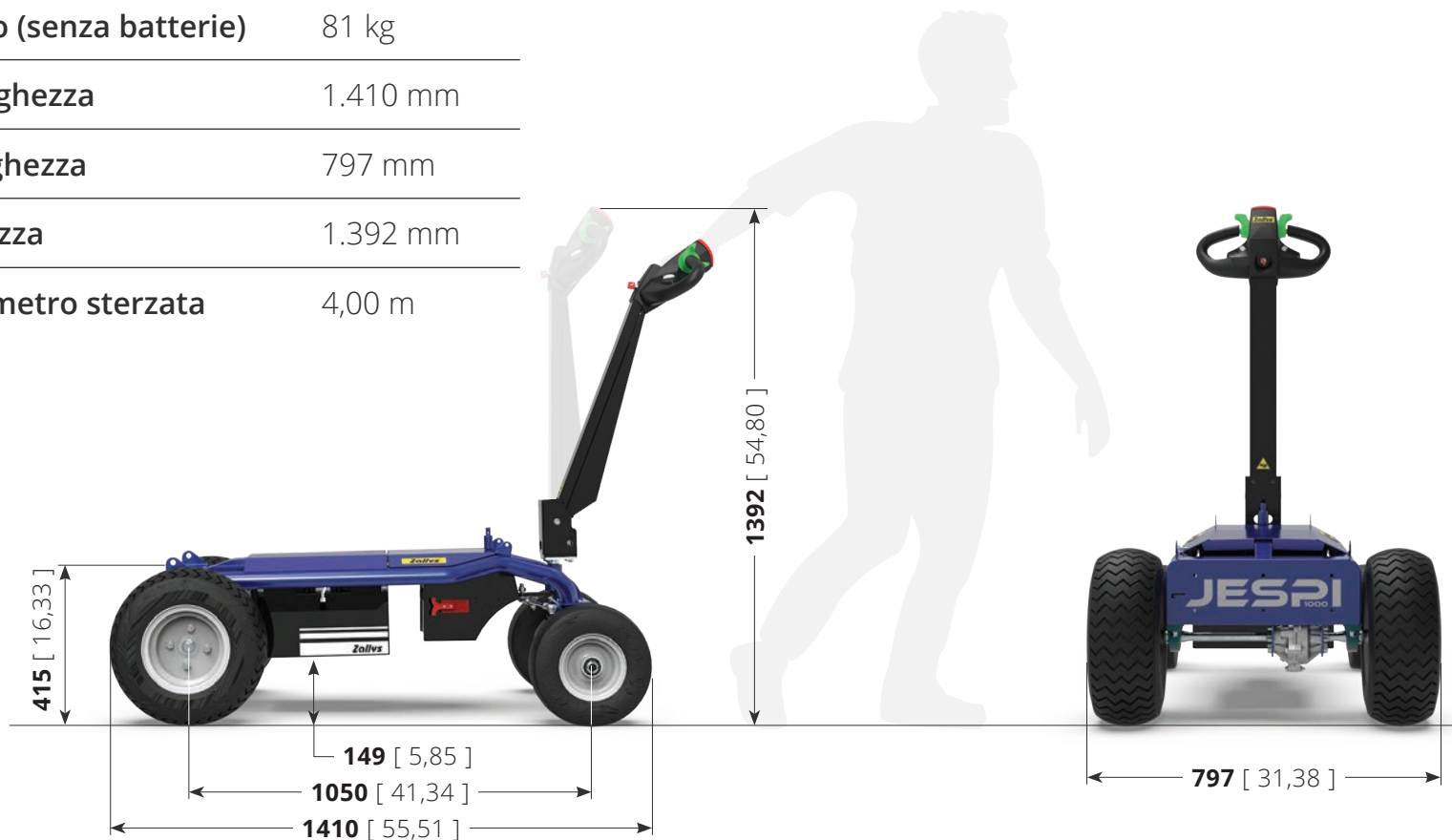
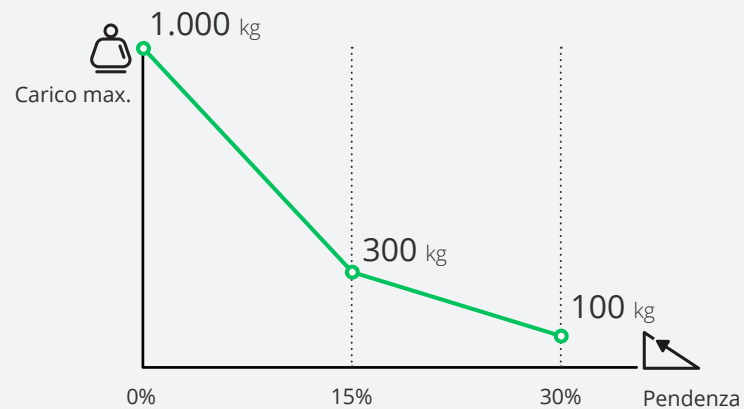

Guida ergonomica



La **testata di JESPI** è stata studiata e realizzata per rendere più ergonomico l'utilizzo della macchina da parte dell'operatore, garantendo il **giusto comfort su un uso prolungato** durante il turno di lavoro. Il suo **design ergonomico** permette di avere **tutti i comandi a portata di mano**.

La struttura è composta da materiali resistenti in caso di urti accidentali.



Autonomia garantita



JESPI è equipaggiato di serie con due batterie da **130 Ah**, che garantiscono alla macchina un'autonomia di **8 ore lavorative ad uso continuativo**.

Le batterie sono ermetiche ad **AGM** e quindi **non necessitano di manutenzione**.



5 livelli di velocità

La **velocità** di JESPI è **regolabile su 5 livelli**, per adattare la conduzione in base al tipo di operazione che ci si trova ad affrontare. Il cosiddetto sistema *Flex-to-go*, studiato per riuscire a fare **manovre in meno passaggi** riducendo la velocità negli spazi ristretti e **percorrere lunghi tragitti più rapidamente** accelerando nei rettilinei.

Per ogni livello la velocità della macchina aumenta del 20%, secondo questa curva:

- 1° livello: Velocità al 20%;
- 2° livello: Velocità al 40%;
- 3° livello: Velocità al 60%;
- 4° livello: Velocità all'80%;
- 5° livello: Velocità massima;



Sicurezza

Come tutti i veicoli Zallys, **JESPI** è dotato **di serie** di numerosi sistemi per garantire la **massima sicurezza** all'operatore durante l'utilizzo contribuendo a creare un ambiente di lavoro sano e produttivo senza rischi di infortuni o malattie professionali. I sistemi di sicurezza integrati sono:

- **Pulsante antischiacciamento** su testata;
- Comandi di marcia ad **azione mantenuta**;
- **Dispositivo uomo presente** sul timone;
- **Elettrofreno** sempre attivo in assenza di tensione;
- Connettore per l'**interruzione dell'alimentazione**.

Sono inoltre disponibili i seguenti **dispositivi opzionali**, acquistabili come accessori:

- Pulsante a fungo per **arresto di emergenza** sulla testata;
- **Tastiera numerica** per accensione.



Traino

Progettato principalmente per operazioni di trasporto di materiale su pianale, **JESPI** è un prodotto estremamente versatile, che può essere equipaggiato con un apposito gancio multifunzione con spina e sfera per **trainare** carrelli.



Pianali di carico



JESPI dispone di un'ampia gamma di **pianali di carico** di varie misure a seconda delle esigenze. Tutti i pianali hanno le sponde ribaltabili su 3 lati per facilitare le operazioni di carico e scarico del materiale. Inoltre, grazie all'apposito **kit di fissaggio**, il montaggio è facile e veloce.



Pianale 720 x 1325 x 185 mm



Pianale 720 x 1325 x 385 mm



Pianale 890 x 1325 x 185 mm



Pianale 890 x 1325 x 385 mm



Esempi di Applicazioni

Settori di applicazione:



LOGISTICA INDUSTRIALE



OFFSHORE & PETROLIFERO



EDILIZIA



MANUTENZIONE DEL VERDE



Logistica Industriale 



Edilizia 



Offshore & Petroliero 



Industria Metallurgica 



Manutenzione del verde 



Industria Metallurgica 

Versioni alternative

JESPI è disponibile nella versione standard oppure nella versione **L**, per trasportare carichi più voluminosi.



JESPI

Versione standard

JESPI è il carrello pianale elettrico che aiuta ad eliminare la movimentazione manuale dei carichi. Sul suo ampio pianale si possono caricare materiali fino a **1.000 kg**.

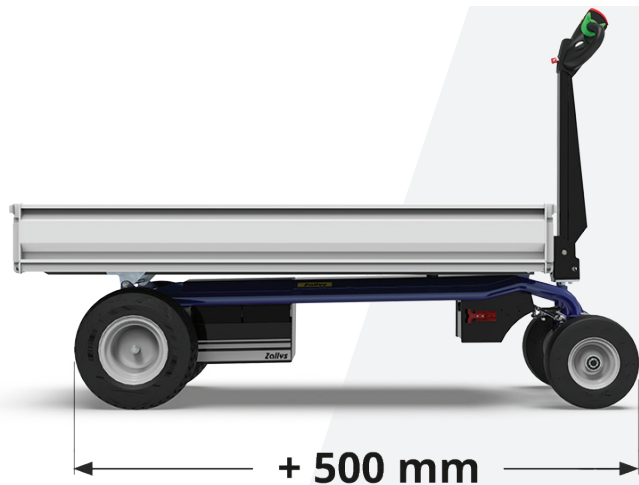

JESPI L

Telaio più lungo

JESPI L è la versione più grande di **JESPI**. Con le stesse prestazioni e caratteristiche tecniche della versione standard, i suoi **500 mm di lunghezza in più** permettono di equipaggiarlo con un pianale più capiente, per trasportare carichi più voluminosi.



1996



...the passion for moving

2006



... the passion for moving

2016



www.zallys.com

Contatti:

sales@zallys.com

+39 0445 366785

Zallys srl srl - Via Palazzina 1, Sarcedo 36030 (VI) - Italia